

СИНГИДУНУМСКИ МАРТИРИ ЕРМИЛ И СТРАТЕНИК
СЛАВА МУЗЕЈА ГРАДА БЕОГРАДА*



*„Свети београдски првомученици
Ермиле и Стратониче,
који сте се добро борили
и венце стекли,
молите се Господу
да се смилује на душе наше“
(Тропар, глас 7)*

Сл. 1: Славска икона Музеја града Београда,
рад Душана Пешкира 2000. године
Fig. 1 Icon of the Belgrade City Museum's
patrons, painted by Dušan Peškiri, 2000

Култ (од латинског *colo, colui, cultum* – бринути се, неговати, поштовати)¹ представља одраз дубоке везе између људи и Бога. Његово суштинско обележје је исконска вера човека у божанске силе заштите. Као посебна спона са Недокучивим, недоступан је обичном човеку и смештен ван живих људи.

Корени култа сежу у далеку прошлост човечанства. Налазе се у култу мртвих,

који се зачиње обредним радњама чињеним при сахранама хероја. У паганским цивилизацијама античког света, тежиште култа се помера према живим људима. То се огледа у манифестацијама организованим у циљу уздицања личности владара, са пропратним приношењима жртава боговима – идолима, који су међу становништвом имали да поспеше процес деизације живих.

* Славску икону Музеја града Београда израдио је иконописац Душан Пешкир 2000. године (сл. 1).

¹ Према: Žerić M., *Latinsko-hrvatski ili srpski riječnik*, Zagreb 1989, 52; О смислу култа и општим етапама

развоја култа: Павловић Л., *Култови лица код Срба и Македонаца*, Смедерево 1965, 7-9.

Зачеци култова Светих мученика – мартира (од грчког *μάρτυς, τυρός*, о – сведок, мученик)² поклапају се са догађајима у Јерусалиму након распећа Господњег,³ крајем владавине римског цара Тиберија (14-37), када је страдао Свети апостол, првомученик, архиђакон Стефан.⁴ Иста појава уочава се на западу Царства, у Риму, у време Нероновог (54-68) погрома хришћана и страдања Светог апостола Павла, 64. године.⁵ Римска држава је у I веку званично толерисала јудејски монотеизам. Зато Царство није залазило у питање односа Јевреја са хришћанима, као одступницима од Мојсијеве вере. Као да су догађаји у престоници, проузроковани контроверзном личношћу самога владара, зачели будуће званичне прогоне и покренули процес вековног страдања хришћана. Како је током II и III столећа Хришћанство најчешће било ван закона Римске државе, верници, а нарочито свештенослужитељи ране Цркве, били су не само изопштавани из друштва него и излагани мучењима и убиствима. Од средине III века прогони теку са самог врха и добијају широке размере, захваљујући царским декретима – едиктима, који озакоњују погроме хришћана на целој територији Римске империје. До времена цара

Константина I (306-337), у десет наврата су масовно затирани припадници хришћанске Цркве.⁶ Међу њима је последњи погром, 303/304. године, у време цара Диоклецијана (284-305), био најмасовнији и најсвирепији.

Мада не постоје подаци који указују на објективну угроженост Царства хришћанским учењем, јер у њему нема покушаја преузимања власти, ипак су једино против ових верника, и са највишег државног врха, покретани готово прави ратови, као против најљућих непријатеља. Упркос томе, нова вера је убрзано прибројавала себи све веће мноштво људи, незадрживо се ширећи пространствима огромне државе. Без залажења у бројне, сложене путеве разбуктавања Хришћанства на тлу Римског царства, које се ширило преко градова (центара власти, судства и јавног кажњавања), овде се осветљава једна страна те, на први поглед парадоксалне појаве, читљиве у житијима Светих мученика. Увидом у животопис мартира пострадалих до првих деценија IV столећа сазнаје се да су сви ови сведоци Божијег присуства пострадали услед упорног одбијања да принесу жртве боговима – идолима римског пантеона. То значи да су они јавно иступали

² Поповић В. Р., *Грчко-српски речник Новог завета*, Београд 2002, 121; Сналажење у црквеним номинацијама Светих учињено је према: Столић Х., *Православни светачник*, том први, Београд 1988, 9-10. Опширније је преузето из: Поповић Ј., *Општа црквена историја*, књига I, до 1054. године, Сремски Карловци 1912, фототипско издање: Бор 1995, 240-241. Изнето је мишљење да словенско поистовећивање термина сведок са термином мученик не одговара у потпуности овим борцима за Христово учење у римском периоду, када су мартини били и мисионари, активни сведоци Божијег присуства. Каснији назив мученик, по Јевсевију Поповићу, подразумева и пасивне хришћанске страдалнике.

³ Основне етапе развоја ране Цркве према: Малички П., *Историја хришћанске цркве*, први део, прва три века, Београд 1933. Опширније: Поповић Ј., *op. cit.*,

79-445; Детаљи из: Памфил Ј., *Историја цркве*, Шибеник 2003. и Схоластик С., *Историја цркве*, Шибеник 2002.

⁴ За детаљне податке о Светима: Поповић Сп. Ј., *Житија Светих*, јануар-децембар, Ваљево-Београд 1991-1998. У дванаестој књизи је, под 27. децембром (по старом календару), житије Светог апостола, Првомученика и архиђакона Стефана, стр. 763-772.

⁵ Scarre Ch., *Chronicle of the Roman Emperors*, London 1995, 57. На основу Тацитових *Анала* XV, 44.

⁶ Малички П., *op. cit.*, 49-63. Између Нерона и Диоклецијана наводи следеће римске царе које су прогонили хришћане: Домицијан (81-96), Трајан (98-117), Адријан (117-138), Антонин Пије (138-161), Марко Аурелије (161-180), Септимије Север (193-211), Деције Трајан (249-251), Валеријан (253-260).

противно обичајима и увреженим државним правилима. Тај вид непослушности римско законодавство није познавало па устаљени методи принуда и кажњавања разбојника, како су у почетку третирали хришћани, нису давали очекиване резултате. Напротив, помагали су омасовљење и ширење Хришћанства, јер су прве јавне одмазде чињене у највећим градовима Царства.

Важан узрок брзог развоја култа хришћанских мученика, упадљиво присутан у житијима, може се приписати **чуду** – видљивој манифестацији Недокучивог.⁷ Истрајност хришћана у непокорности и надљудски храбро подношење физичког мучења становништво је раније везивало само за највеће хероје. Мир и ведрина са којом су мартрири прихватили физичку смрт, радујући се блиском сусрету са Свевишњим, били су нешто сасвим ново. Озареност страдалника учинила је да и очевици, за тренутак, постану сведоци Божијег присуства. Подвиг до тада невиђеног облика храбрости доживљен је у народу на једини могући начин, као чудо. Оно је подстакло савременике да те посебне хероје уздигну до Светих мученика. Зато и није необично што се у првим вековима развоја култа мартрира поново препознају старе, дубоке везе између људи и Бога. Култ је у то доба одраз народног поштовања успомене на побијене хероје – мученике, усрећене сведоке Божијег присуства.

⁷ Детаљније о Божијем јављању кроз чуда: Хафнер С., Данило II као средњовековни историограф, у: *Архиепископ Данило II и његово доба*, Београд 1991, 132-134.

⁸ Хронолошки оквири Ранохришћанске цркве, у овом раду, односе се на I-VII век, период у којем се она прати на територији Балкана.

⁹ Основне одреднице везане за минологије преузете су из: Мијовић П., *Менолог*, Београд 1973.

Јавни исказ култа састојао се од обредних радњи чињених остацима (моштима) за Христа пострадалих и предметима који су им припадали. Очевици и хришћани су настојали да достојно сахране остатке мученика, у почетку користећи раније озидана гробна места. Над неким таквим гробницама имућнији власници су затим подизали меморије, а касније су изграђивали и храмове ту сахрањеним мартирима. Култ хришћанских мученика је, на овај начин, од настанка био прецизно одређен личношћу мартира – Божијег сведока, његовим гробом, местом и даном страдања.

Ранохришћанска црква⁸ само објављује постојећу стварност прикључивањем мартира служби Божијој у храму, путем минолога⁹ (синаксара, календара чинодејствовања), у којима датуми страдања одређују термин литургијског помена Светих мученика. У то време састављана су и прва житија,¹⁰ допуњавана касније чудима која би се пројавила посредством моштију. Зато се литургијско поштовање исказује и моштима, као сталној и непосредној спони са мартирима. Ово је пут којим су Свети мученици постајали молитвени заступници хришћана пред Богом, односно заштитници верујућих људи.

Хришћанство се код градског становништва Балканског полуострва може пратити од средине I столећа.¹¹ Одмах након Апостолског сабора у Јерусалиму,

¹⁰ Поповић Сп. Ј., *op. cit.* У једанаестој књизи се, под 25. новембром и именом Светог свештеносудника Климента, римског епископа са краја I века, помињу седморица брзописаца, који састављају житија мартира који у то време пострадаше за Христа.

¹¹ Сви важни подаци из историје ране Цркве на Балкану преузети су из: Поповић Р., *Рано Хришћанство на Балкану пре досељења Словена*, Београд 1995.

највероватније 49. године, и одлуке о ширењу Цркве изван националних, јудејских оквира, Свети Павле, апостол незнабожаца, креће на своје друго мисионарско путовање, прво на Балкану, почев од града Филипа у Македонији. Ту је, са Светим јеванђелистом Луком и ученицима, боравио 50. године. У Филипима су римске власти утамничиле Светог апостола Павла и његовог ученика Силу, што је прво забележено хапшење хришћанских мисионара. Ипак су, као последица ове мисије, организоване помесне Цркве не само у Филипима већ и у Солуну, Верији, Атини, Коринту, мада су у свим тим градовима многобошци и римска власт исказивали подозривост, а Јевреји се и отворено противили новој појави. Друго балканско путовање везује се за 53. годину. Током обеју мисија, Свети Павле је ишао у приобалне и острвске градове Средоземног мора, међу Јевреје и Грке многобошце, праћен својим ученицима и неким од апостола.¹²

Руско предање бележи и подунавску мисију овог апостола незнабожаца, у Поморављу.¹³ Осим Светог Павла и Светог јеванђелисте Луке, балканском становништву учење Христово преноси и Свети Андреј Првозвани. За њега предање казује да је, са својим ученицима, проповедао и у црноморским областима, Подњепровљу и Подунављу.¹⁴ Од седамдесеторице апостола, неки се пореклом, мисионарењем или

поглаварством у раној Цркви везују за Подунавље и западне делове Балкана.¹⁵ Тако се из посланице Светог апостола Павла, упућене Римљанима 54-55. године из Коринта, сазнаје да је Андроник, један од седамдесеторице апостола, био хришћанин пре Светог апостола Павла. При крају посланице Свети Павле поручује: „Поздравите Андроника и Јунију, родбину моју, и моје другаре у сужањству, који су знаменити међу апостолима, који и прије мене вероваше Христу.“¹⁶ Овај апостол је, по предању, био први епископ провинције Паноније, са седиштем у Сирмијуму.¹⁷ То су најранији поуздани подаци о ширењу Хришћанства и на северним границама Балканског полуострва, већ средином I столећа, токовима великих река и дуж главних сувоземних путева који су повезивали важне градове Царства.

Град Сингидунум је настао на географском раскршћу, месту укрштања важних речних и сувоземних комуникација југоисточне Европе. Захваљујући свом положају, он већ у I веку постаје истакнуто погранично упориште Римског царства.¹⁸ Ту важну војну па и трговачку димензију, стечену у античко време, град ће носити вековима. Услед стратешког положаја и из њега проистекле кључне војне улоге, цивилизацијско зрачење римског Сингидунума на варварско окружење северне границе Царства тешко је уочљиво. Оно

¹² Поповић Р., *op. cit.*, 13-21.

¹³ *Ипатьевская летопись*, Петроград 1923, 21.

¹⁴ Доњи ток и делта Дунава несумњиво су били у склопу територије мисионарског рада Светог Андреја Првозваног. Остало је непроучено питање апостола, или делатности његових ученика у области средњег тока Дунава.

¹⁵ Поповић Р., *op. cit.*, 25-29.

¹⁶ (Рим 16, 7), цитирано према преводу Вука Стеф. Карацића, Београд 1992, 170.

¹⁷ Поповић Р., *op. cit.*, 28, 41; Поповић Сп. Ј., *op. cit.*, пета књига, 17. мај, 435.

¹⁸ Мирковић М., Римско освајање и организација римске власти, у: *Историја Српског народа I*, Београд 1981, 80. Град стиче статус муниципијума у време Хадријана (117-138) или чак Трајана (98-117). Сингидунум постаје колонија током прве половине III столећа: Мирковић М., *Rimski gradovi na Dunavu u Gornjoj Meziji*, Београд 1968, 44.

је у огледалу хришћанске археологије најочитије. Мада све природне и историјске условљености говоре у прилог раној појави не само хришћана, већ и организоване Цркве у граду, из Сингидунума нису познати трагови Хришћанства пре III века. А управо средином тог столећа држава почиње систематски да спроводи прогоне хришћана. Војнички цар Деције Трајан (249-251), романизовани Илир, родом из Будалије код Сирмијума,¹⁹ издаје крајем 249. или почетком 250. године едикт против хришћана, обзнањен на читавој територији Царства. Њиме је први пут целокупном становништву Империје наложено да се одрекне Христа, доказујући то јавним приношењем жртава боговима римског пантеона. Избегавање обавезе није било могуће, јер је у сваком граду предупређивано добром шпијунском и потказивачком организацијом локалних власти и многобожаца. Свако противљење изазивало је принуду, упорност у одбијању јавног приношења жртве доносила је мучење, које је непоколебиве у вери водило у смрт. Драстична казна за непослушност, регулисана царским декретом на најширој основи, у наредних десетак година однеговала је нетрпељивост према хришћанима све до сурове мржње. Следећи гонитељ, цар Валеријан (253-260), издао је чак два едикта против хришћана, 257. и 258. године.²⁰ Зато није необично што се на целој територији Царства, па и у Сингидунуму, у III веку хришћани препознају по скривеним порукама у виду рибе, грожђа, голуба, представљеним на предметима за свакодневну употребу.²¹

Налаз новчића искованог у Медиолануму (Милану), 265. године за царицу Салонину, са јасним крстом на реверсу, усамљена је појава из тога времена на територији Сингидунума.²² Она указује на снагу вере ове хришћанке, која је цару Галијену, своме супругу, неку годину раније (261) изнудила едикт о верском миру. Император Галијен, син и савладар цара Валеријана, у време своје самосталне власти (260-268) јасно изражава верски еклектизам спровођењем тог едикта. Али он њиме хришћанима само враћа право сахрањивања и имовину, одузету у време владавине свога оца. Ни један једини од старих закона против хришћана овим едиктом није повучен, те је царева верска толеранција само привремено зауставила прогоне.²³

Најсвирепије одмазде, доведене до нивоа масовног убијања, са циљем да хришћани буду потпуно затрти, обележавају последње године власти великог реформатора Римске империје, Диоклецијана (284-305). Овај цар, родом из Салоне у Далмацији, 286. године дели Империју, зачиње тетрархију, и свом савладару, августу Максимијану, родом из околине Сирмијума, предаје на управу западне делове државе. У титули се, при томе, оглашава као божанство, *Iovius*, атрибутом врховног бога римског пантеона, и уводи проскинезу у протоколарни приступ свом царском трону. У Максимијановој титули се тада појављује *Herculius*, придев који треба да истакне натприродну снагу и храброст хероја, на путу ка деизацији овог грубог војника. У породицу и власт

¹⁹ Scarre Ch., *op. cit.*, 169.

²⁰ Малички П., *op. cit.*, 59-63; Памфил Ј., *op. cit.*, 174-184, 190-195, сведочења савременика.

²¹ Јанковић М., Ранохришћанска епископија Сингидунума, *Крст над уићем* (каталог изложбе Музеја града Београда), Београд 2000, 17, 25-27.

Каталоске јединице које су археолози античари определили у II-III век.

²² Црнобрња Н., Представа крста на једном антонинијану царице Салонине, *Нумизматичар* 17, Београд 1994, 35-46.

²³ Памфил Ј., *op. cit.*, 196, нап. 2.

Диоклецијан је 293. године увео и свог суровог зета, војника Галерија, родом из Ромулијане (Гамзиграда) у Илирику. Овај је цезар, најљући непријатељ хришћана, имао и највише заслуга за преокрет става Империје према Хришћанству. Да ли зато што се и сам Диоклецијан погордио, или што су му савладари, Максимијан и Галерије, били на врхунцу војне славе у време када је његова залазила, или што су ови идолопоклоници били упознати са снагом хришћанске Цркве крајем III века у свом најближем окружењу – у породици, до првих месеци 304. године Диоклецијан издаје четири едикта против хришћана. Први од њих наређује рушење храмова и спаљивање књига, други и трећи су уперени против свештенства, а последњи против обичних верника. О овоме насиљу државе над хришћанима, савременици су оставили застрашујућа сведочанства.²⁴

Тада се, први пут, посредно помиње и организована Црква у Сингидунуму, коју опслужују најмање два свештеника. У самом граду су пострадали ђакон Фортунат и хришћанин Донат.²⁵ У Сирмијуму, једној од четири тадашње престонице Царства, у којој је столовао Галерије, бачен је у Саву

сингидунумски свештеник Монтан.²⁶ О култу ове тројице мученика, помесна Црква мало зна, сигурно зато што су њихове мошти кратко боравиле на нашем тлу.²⁷ У Београду је откривен један саркофаг, због исклесаних рељефних сцена познат као Јонин саркофаг,²⁸ који хронолошки припада почетку IV века. У њему су могли бити похрањени земни остаци неког од ових мученика. Али, постоје индиције да је тај саркофаг испражњен за мање од пола века. Подаци говоре да је Свети Атанасије, велики учитељ Источне цркве и борац против аријанске јереси, на свом путу из Виминацијума за Аквилеју, 344. године, навраћао у Сингидунум. Како је тада градски епископ био аријанац Урсакије, Свети Атанасије односи мошти неких сингидунумских мученика у Аквилеју и похрањује их у цркви Светог Андреја Првозваног.²⁹ Да су то могли бити земни остаци ђакона Фортуната и хришћанина Доната, посредно указује трајно очување култова мученика истих имена у Западној цркви, и заборав који је прекрио мученике у помесној, сингидунумској.³⁰ Култ Светог сингидунумског ђакона Монтана данас је у Српској цркви утопљен у култ Светог Иринеја

²⁴ Малички П., *op. cit.*, 63-67; Поповић В. Р., *Појмовник Црквене историје*, Београд 2000, 38-39; Лактанције, *О смрти прогонитеља*, према преводу Милин М., у: *Источник* 41-42, Београд 2002, 141-160 (41), 143-153 (42); Памфил Ј., *op. cit.*, 217-229.

²⁵ Јанковић М., *op. cit.*, 18.

²⁶ Павловић Л., *op. cit.*, 8; Мирковић М., Лициније и прогони хришћана у Сингидунуму, *Зборник Филозофског факултета XIV-1*, Београд 1979, 21.

²⁷ Николајевић И., „Martir Anastasija“ у Фулди, *Зборник Филозофског факултета XIV-1*, Београд 1979, 44. Истиче да су свете реликвије, којима се приписивала велика заштитничка моћ, пренешене са једног места на друго већ у IV веку.

²⁸ Последњи пут обрађен у раду: Бајаловић – Хаџи-Пешић М., Налази хришћанске камене пластике из времена између IV и XVII века на подручју Београда, *Зборник радова Народног музеја XVII-1*, Београд 2001, 241-243.

²⁹ Поповић В., Ранохришћанска бронзана лампа из околине Смедерева, *Старинар н. с. XX*, Београд 1970, 329; Bratož R., Die kirchenpolitischen und kulturhistorischen Beziehungen zwischen Sirmium und Aquileia, *Balkanica XVIII-XIX*, Belgrade 1987-1988, 151-176. Обрађују везе између ових градова у ранохришћанском периоду.

³⁰ Столић Х., *op. cit.*, том први, 389. Помиње њихова имена на служби 9. априла (по старом календару), заједно са још шест Светих мученика и дванаест Светих девица. Сви су ови мученици словенског порекла и сви су страдали 304. године. Оно што не дозвољава да са већом вероватноћом у именима те двојице мученика препознамо баш сингидунумског ђакона Фортуната и хришћанина Доната јесу две неусаглашености. Једна се односи на место страдања, за које се каже да је Срем, а друга на податак да су од дванаест Светих девица седам биле ђаконисе, при чему се Фортунатов свештенички

и још преко две стотине сирмијумских мученика из доба Диоклецијановог погрома хришћана у Панонији, вероватно из истих разлога.³¹ Он се само помиње на служби 26. марта (по старом календару),³² јер је то други дан Благовести, који православне цркве литургијом посвећују Сабору Светог архангела Гаврила.

Од 305. године, након абдикације Диоклецијана и за њим Максимијана, август Истока постаје Галерије (305-311), а Запада Констанције I Хлор (305-306), до тада једини међу тетрарсима, хришћанима стално наклоњени цезар, родом из Илирика. Убрзо потом он умире и августом Запада се проглашава Максимијанов син Максентије (306-312), али против воље војних трупа, које 307. године на власт доводе Констанцијевог сина Константина I (307-337). Наредне године, Константин I за савладара узима Ликинија (308-324).³³ У току прве три године, нови владари Империје (друга тетрархија) нису могли утицати на захуктали погром хришћана. Последице промена видеће се тек седам-осам година после почетка Диоклецијанових прогона.

Савременици бележе прекретницу у Галеријевим поступцима (310/11) након што је тешко оболео. Он прво у власт уводи свог сестрића, Максимиана Дају (310-313), родом из Илирика,³⁴ а пред смрт издаје наредбу о повлачењу свих едиката против хришћана. Овај царски указ је обнародован 30. априла 311. године.³⁵ Ипак се тек наредна година, обележена Константиновом победом над Максентијем у битки на Милвијском мосту код Рима (28. октобра 312), може сматрати прекретницом у односу државе према хришћанима, јер је то прва битка коју је будући Свети цар Константин I Велики водио под знамењем крста. Нешто касније (у лето 313. године), Ликиније је извојевао победу над Максимином Дајом, па је и на истоку Империје уклоњен свирепи гонитељ хришћана.³⁶ Али, већ пре тога, фебруара 313. године, Константин и Ликиније заједнички издају законски акт о слободном исповедању и хришћанске вере у Римском царству, чиме су масовни прогони заустављени. У том закону, познатом Миланском едикту, први пут се у европској цивилизацији истиче верска равноправност: „Одлучили смо да

чин не помиње. Како међу тренутно приступачним вестима ни половина не може са сигурношћу да се припише сингидунумским мученицима, пре подробних истраживања, оваква могућност се само наговештава, нарочито зато што Рајко Братој, у наведеном делу (стр. 173-175), износи другачије претпоставке о преносу култа Светих Фортуната и Доната на Запад и везује их за Сирмијум.

³¹ Николајевић И., *op. cit.*, 44 и даље. О преносу моштију Свете Анастасије из Сирмијума у Цариград 458. године. Бројне студије о сирмијумским мученицима, настале у последње две деценије прошлог века из пера домаћих истраживача, умножиле су грађу подстицајну за даља истраживања везана и за мученике из Сингидунума, пострадали у Диоклецијановом погрому; Истраживања Милене Милин потврђују историчност страдања Светог Монтана са супругом Максимом, као и неговање њиховог култа на домаћем тлу, пре но што се

поштовање ово двоје сингидунумских мученика пренело, изгледа, и на запад. Милин М., Зачеци култова ранохришћанских мученика на тлу Србије, *Лицеум* 5, Крагујевац 2000, 10-11, са напоменом 11.

³² Столић Х., *op. cit.*, 369. „Свети мученик Монтан и његова супруга Максима: Словени из Паноније. Монтан је био свештеник у Сингидунуму (Београд), и предан исповедник вере у Христа. За време цара Диоклецијана, по наредби панонског префекта Проба, бачен је – после мучења – са својом женом, у реку, 26. марта, почетком 4. века у Сирмијуму (Сремска Митровица).“

³³ Scare Ch., *op. cit.*, 206-213.

³⁴ Срејовић Д., Царски дворцац, у: *Гамзиград, касноантички царски дворцац*, Каталог изложби 45 Галерије САНУ, Београд 1983, 62.

³⁵ Памфил Ј., *op. cit.*, 234-235.

³⁶ Памфил Ј., *Ibid*, 244-249.

дозволимо и хришћанима и свима другима слободу избора и да следују вери коју би они желели...“³⁷

По доношењу овог закона, наступају боља времена за хришћане, мада мучеништво не престаје сасвим, већ је касније само ређе и не тако масовно. Међу мученицима пострадалим убрзо након што је обнародован Милански едикт налазе се и сингидунумски мученици Свети Ермил (Хермил, Јермил) и Стратоник. Данашњи историчари мисле да су ови страдалници жртве политичког размимоилажења двојице некрштених владара, непосредно пред њихово међусобно ратовање 315. године, за које је Ликиније ослонац тражио у бројнијој паганској војсци Илирика, те зато обновио прогоне хришћана. Постоји уверење да одмазде нису биле ни трајне ни систематске, већ повремене и појединачне, током последњих десет година Ликинијеве власти.³⁸ Услед мале истражености ове теме, већина изнетих поставки налази се у границама прихватљивог,³⁹ без обзира на то што савременици сврставају Ликинија у

отпаднике, а Константина, мада је крштен тек пред смрт, не само у праве већ и Свете хришћане.⁴⁰

Не зна се тачно када је написано житије (грчки βίος, животопис светитеља; ἁγιογραφία – хагиографија) Светих Ермила и Стратоника, али истраживачи процењују да данас доступне верзије потичу из изворног животописа насталог најкасније у VI столећу.⁴¹ Он је познат по дужим и краћим варијантама преписа из каснијих времена. Међу преписима житија ове двојице сингидунумских мученика најстарији су они који се налазе у минолозима састављаним за византијске владаре. Писани су грчким језиком, изгледа у Цариграду, и датирају се у X и XI столеће. Они су на српском језику одавно доступни преко Житија Светих за 13. јануар (по новом календару датум је 26.) оца Јустина Поповића, а однедавно се располаже са још три превода опширних верзија тих житија.⁴² Овде се цитира једна целовита шира верзија животописа сингидунумских мученика из Минологија Михаила IV Памфила (1034-1042):⁴³

³⁷ Поповић В. Р., *Извори за црквену историју*, Београд 2001, 101-105.

³⁸ Мирковић М., *op. cit.*, 1979, 21-26. Наводи литературу и тумачења из којих се уочава мала заинтересованост, неколицине страних истраживача, за ову тему. Зато Мирослава Мирковић у деловима текста посвећеним топонимији, топографији и датацији логично раздваја податке, одбацује све недоследности и долази до тачне године страдања Светих Ермила и Стратоника (315), Сингидунума као поузданог места страдања и гробнице у Брестовику (Aureus Mons) као највероватније локације сахране.

³⁹ Мирковић М., *Ibid*, 25-26. Једино су претпоставке о Ермилу и Стратонику, као могућим Константиновим агитаторима против Ликинија у моћној војној посади

Сингидунума, мало вероватне.

⁴⁰ Памфил Ј., *op. cit.*, 270-273; Схоластик С., *op. cit.*, 4-5, 50.

⁴¹ Мирковић М., *op. cit.*, 1979, 21-22; Милин М., *op. cit.*, 18. Прихвата све резултате истраживања Мирославе Мирковић о Светом Ермилу и Стратонику, али се при томе изразито критички односи према истим житијима, као историјском извору у оним темама које Мирковићева није обрадила.

⁴² Поповић Сп. Ј., *op. cit.*, у првој књизи, 309-313; Поповић Р., Београдски мученици Ермил и Стратоник, *Богословље* 1-2, Београд 1991, 69-81, две варијанте; Тодоровић Д., Мучење светих Ермила и Стратоника, *Источник* 26-28, Београд 1998, 15-26.

⁴³ Поповић Р., *Ibid*, 77-80.

Страдање Светих Ермила и Стратоника

За време своје владавине безбожни Ликиније је предузео гоњење побожних следбеника Христових. У свом безбожном делу претраживао је поља и хватао хришћане. Једнога дана приступи неко царском суду тиранина и обавести га говорећи овако: „Постоји неки од оних који се хришћанима називају, по имену Ермил, који је у чину ђакон“. Чувши пак тиранин за Ермила разгневи се и заповеди брзо да Ермила затворе и доведу на суд. Одмах потом приступише царева слуге тражећи да испуне и спроведу у дело цареву заповест. Отишавши да га траже, нађоше Ермила на молитви, како се моли, и приближивши му се рекоше: „Хајде, Ермиле, сам цар Ликиније, треба те“. Ермил, ништа не марећи, чак ита више начинивши знак Христов (Крст) рече: „Нека буде воља Божија“, и радујући се пође за царским војницима.

Ермила су довели Ликинију како је наредио. Заповеди да га уведу пред суд. Сам Ликиније је председавао судом и рече да му приведу Ермила. Гласник повика гласно: „Нека уђе Ермил!“ А када Ермил изађе пред суд рече му Ликиније: „Чујем, Ермиле да си ти хришћанин?“ Одговоривши му Ермил рече: „Не само да сам хришћанин, него сам ита више служитељ (ђакон) Бога невидљивог“. Ликиније одговори: „Прислужи дакле боговима!“ Ермил је на то одговорио и рекао: „Безумно је служити немим и глувим боговима који не чују и не виде. Већ сам ти рекао да сам служитељ Бога невидљивог у кога верујем и који је Творац свега што постоји. Рекох ли ти да нисам служитељ ових богова који су направљени од дрвета и камена и које су људи створили и којима се опет покоравашу.“ Ликиније се разгневи на ове хуле и нареди да га ударају бакарним

прутевима по образима док гласник не повика: „Ермиле, не хули на цара, већ жртвуј боговима, и тако ћеш самог себе спасити“. Ермил ударен, повика повишеним гласом: „Сам Бог, о тиранине Ликиније, удариће те зато што се клањаш идолима слепим и безживотним и још друге у такву безбожност уводиш (наводиш да чине). Ја дакле, ако хоћу да спасем своју душу, нећу да жртвујем боговима“.

Ликиније пак промени лице и рече: „Заповеди да га сместе у затвор на три дана, и даје ти се прилика да промениш мишљење и да постанеш следбеник свих божанстава“. Ермил на то рече: „Чини што желиш. Ја сам сада као и после три дана спреман да поднесем сва мучења која си ми припремио са оцем твојим Сатаном“ (која је припремио преко тебе твој отац Сатана). Одлазећи у затвор Свети Ермил је идући певао Псалам говорећи: „Господ је мој помоћник и нећу се уплашити онога што ће ми учинити човек“ (Пс 117:6-7; 56: 5). Ушавши у затвор молио се говорећи: „Пастору Израилев, чуј! Ти који предводиш стадо Јосифово, Који седиш на херувимима, јави се! Пред Јефремом и Венијамином и Манасијом подигни моћ своју, и дођи да нас спасеш (Пс 8:1-2) из руку крволочног Ликинија и од свих невоља и мука његових.“ Одмах се појави анђео Господњи и рече Ермилу: „Буди храбар и не плаши се, него говори и не ућути (Дан 18:9), бори се и не поустани: јер ћеш победити безбожног тиранина и примићеш венац“ (1 Петр 5:4).

Када је поново Ликиније председавао суду, заповеди да опет доведу Ермила. Ликиније рече Ермилу када је овај изашао пред суд: „Ермиле, дао сам ти времена, жртвуј сада боговима; спасићеш се од многих мучења, веруј ми, жртвуј боговима“. Ермил рече: „Рекао сам ти већ и опет ти

говорим да не служим боговима, имам Бога на небу коме се клањам (кога поштујем) и од кога добијам помоћ“. Тиранин Ликиније одговори: „Заповедам да те ударају јавно са шест штапова, да видим да ли он, за кога кажеш да је на небу, има власт да ти помогне“. Ударан веома са шест штапова, Ермил повика гласом: „Госпoде Бoже, који си распет за време Понтија Пилата, сети ме се у царству Твоме“ (Лук 23:42). Зачу се глас са неба који говори: „Ермиле, заиста, заиста (амин, амин) ти кажи да ћеш кроз три дана победити безбожног тиранина и примићеш венац“. Од овог пак гласа уплашише се они који га удараху и попадаше и посташе неми. Све пак присутне обузе страх, а сам Ликиније уплаши се веома и поново опседнут од Сатане заповеди да Светога баце у мрачни затвор и да га предају војнику по имену Стратонику, који је био Ермилов пријатељ.

Ермил рече Ликинију: „Ја ходим у светлости, а ти остајеш у крајњој тами“ (Мат 22:13). Када је ушао у затвор са Стратонику, певао је Псалам говорећи: „Господ је моје просветљење и Спаситељ мој, кога ћу се бојати; Господ је заштитник мој, од кога ћу имати страх? Приближише ми се они који ми чине зло да поједу моје тело, стегнуше ме непријатељи моји и трпим и изнемогах. И ако ме ставите на муке, нећете уплашити моје срце, и ако подигнете рат против мене, ја се у Њега уздам. Господу једином се молим и Њиме живим (Пс 26 (27) 1-4), шта ће ми учинити Сатана и рука сина његовог Ликинија“? Када је завршио Псалам, светлост обасја тамницу и зачу се глас са неба који му рече: „Рекох ти и опет ти говорим да претрпиш и после три дана и три ноћи сатрћеш тиранску силу“.

Сутрадан је Ликиније поново председавао и са високог места, преко гласника

је позвао Ермила, а гласник повишеним гласом позва Ермила чије лице и душа беху просветљени и испуњени разумом. Ликиније се благо насмеши и завртевши главом рече: „Предао сам те у мрачну тамницу, да ли си се променио? Жртвуј боговима или ћу поново наредити да те ставе на опасне муке“. Ермил одговарајући рече: „Човекољубиви Бог преобрати тамничку таму у светлост. Дивим се како чувар мрака није се обратио овој истинитој светлости која обасјава сваког човека који долази на овај свет“ (Јован 1:9). Много разгневиен Ликиније му одговори: „Ермиле, принеси жртве, или, шта то говориш; морамо те још ставити на муке“. Ермил на то одговори: „Нема потребе (користи) да ти одговарам, чини како хоћеш!“ Тада Ликиније заповеди да га ударају гвозденим штаповима, док Ермил повика: „Госпoде, помогни ми у Тебе се уздам“ (Пс 69 (70) 2). Одмах се чу глас са неба који говори: „Господ чује глас оних који му се моле“ (Пс 5:2). Опет га удараху а тиранин опет рече: „Веруј ми, Ермиле!“ А Ермил рече: „Нећу жртвовати. Чини шта хоћеш!“ Ликиније поново заповеди да донесу справе за мучење и удараху га по стомаку тако да се утроба видеља. Све му то чинише врло нечовечно док Ермил завапи: „Срце моје и тело моје радују се у Богу живоме“ (Пс 84:2). Иако му је изашла утроба, овај није клонуо већ горе подиже душу своју и дух. Ликиније видећи ову радост и да све муке не наудише Светом Ермилу, већ стигоше оне који су га мучили. Зато Ликиније заповеди да још сутрадан доведу Ермила и подвргну га још страшнијим мукама.

Ермилов пријатељ, Стратоник, састрадавао је сва мучења која су снашла Ермила. Остали војници видећи то, дођоше Ликинију и рекоше: „Стратоник, који је под влашћу и законом твога царства, пријатељ је Ермилу и састрадава са њиме“.

Ликиније упита Стратоника говорећи му: „Јеси ли ти Ермилов пријатељ и не желиш да извршаваш моје наредбе нити да принесеш жртве боговима?“ Стратоник одговори: „Пријатељ његов јесам и, ја сам хришћанин“. Ликиније је био разјарен овим речима па одговори: „Шта дакле! упркос свега, делиш његово мишљење и нећеш да принесеш жртве боговима?“ Стратоник рече: „Нећу да жртвујем твојим боговима јер се бојим Бога који је створио небо и земљу и цео свет“. Пун гнева Ликиније заповеди да га предају да се удара штаповима. Кад су га ударили, повика јаким гласом: „Моли се, пресвети Ермиле за мене и да срце моје не подлегне тиранину!“ Још изговори ове речи: „Нећу извршити твоју заповест, о тиранине! Нећу жртвовати твојим боговима, о Ликиније. Имам Христа у замену за сва зла која си ми нанео“ (Пс 7:5). А када су Стратоника избили штаповима, рече Ликиније да их обојицу, и Ермила и Стратоника, чувају под стражом и даље испитују.

Када су обојица били у затвору Ермил је ноћу наставио да се моли говорећи: „Госпode, не опомињи се мојих ранијих безакоња, да не останем неуслишен. Помогни нам, о Боже, Спаситељу наш!“ (Пс 78 (79) 8-9). Дође глас са неба који говори: „Трку свршисте, веру очувасте, дакле, припашиће вам венац части (2 Тим 4: 7-8), који ћете примити сутра када будете победили тиранина“. А када је свануо дан, седећи на високој судској столици, Ликиније заповеди да доведу Ермила. Када овај дође Ликиније му рече: „Шта чекаш Ермиле? Сада, ако желиш, жртвуј боговима“. Ермил рече: „Нећу да жртвујем боговима, јер су демони. Нећу да се клањам твојим идолима, јер су сатанско дело. Одбијам тиранине! Ако пак желиш да нашем телу приредиш веће муке, учини то. Вера у Христа је на

првом месту па онда тело. Ти који си прах, а ја сам земља. Не плашимо се ако убијеш тело јер немаш власт над душом. Плашимо се Бога невидљивог и силног који може и душу и тело да спасе“ (Мат 10:28).

После неког времена тиранин, узбуђен, заповеди да Ермила окрену на леђа. Када су га окренули, он завапи: „Господ је мој помоћник и моја светлост“ (Пс 18:14 (19:15)). Јави се глас са неба говорећи: „Не плаши се, ја сам с тобом, не очајавај јер сам ја Господ и Бог твој“ (Иса 41:10). Од овога гласа обузе страх Ликинија и одречи Ермила и ослободи га веза, а потом Ликиније заповеди да га баце у реку Дунав. Заповеди да одмах доведу и Стратоника, а када овај дође рече му Ликиније: „Стратониче и бедниче, учини по мојој вољи и жртвуј боговима, да и тебе не подвргнем осуди као твог пријатеља Ермила“. Стратоник одговори: „Био бих бедник ако не бих следовао пријатеља Ермила и ако бих пристао на безбожне и бедне твоје заповести. Одбијам да принесем жртву, Ликиније!“ Ликиније одговори: „Желиш дакле да са овим твојим пријатељем умреш?“ Свети Стратоник рече: „Са задовољством ћу заједно са њим умрети за Христа. Јер садашња страдања за људе су ништа, јер ће на крају доћи време да сваки човек да Богу одговор за дела своја“ (Рим 2:6). Ликиније се разгневи и заповеди да баце Стратоника са Ермилом у реку.

Ова двојица завршише свој животни пут са песмом Богу говорећи: „Слава на висини Богу и на земљи мир“ (Лук 2:14). Обојица су јавно, Свети Ермил и Стратоник, у ковчегу бачени у реку која се зове Дунав, и говорили су једногласно: „Благословен си Боже, Оче неба и земље који ниси помогао неваљалом Ликинију и слугама његовим“. После три дана река је избацила тела Светих страдалника Ермила и Стратоника. Њихова тела су узели побожни људи и

положили на место направљено од камена, осамнаест миља од Сингидунума (Београда), хвалећи Бога, коме нека је слава и власт у векове векова, амин.

У другој од две дуже верзије житија, у преводу на српски језик протојереја Радомира Поповића, постоје разлике у детаљима. Такве су помињање конфигурације терена на десној обали Дунава низводно од Београда и заједничко сахрањивање двојице Светих, при крају текста: „*Водили су их на последње мучење. Певали су са Анђелима на Рождество Христово: „Слава Богу на висини, на земљи мир, међу људима добра воља“ (Лук 2:14). Када су приспели на реку, мучитељи су их ставили у један ковчег и бацили у таласе. Освећена телима Светих, река Дунав их је вратила вернима. Без сумње вишња Доброта није допустила да они буду задржани. После три дана мученичка тела Светих су се видела како леже на стрмој обали. Побожни хришћани су их узели са поштовањем, певали су химне и све оно што налаже хришћански закон за умрле и положили су их заједно, на осамнаест миља од града Сингидунума. Најзад, све заједничко*

беше двојици пријатеља: исповедање Христа, боравак у тамници, бацање у реку, небески живот и погреб на истом месту.“⁴⁴

У најновијем преводу шире верзије житија, Дарка Тодоровића, и најстаријем спомену Светих Ермила и Стратоника, оца Јустина Поповића, приказивање важних чињеница исто је као у приложеном преводу. Чак се и сажета верзија житија, Светог владике Николаја, у суштини поклапа са обимнијим животописима.⁴⁵ Мада сви извори помињу Дунав, Сингидунум и место сахране, 18 стадија или миља⁴⁶ низводно од града, прошло је преко петнаест векова пре него што је ископана касноантичка гробница код села Брестовика,⁴⁷ и још осамдесет година до њеног повезивања са Светим Ермилом и Стратоником,⁴⁸ што је учињено захваљујући ревизионим истраживањима из средине прошлог столећа.⁴⁹

Гробница је од стрме обале Дунава удаљена 1.700 m у правцу југа, на врху је чуке, око 100 m изнад реке. Она се налази на локалитету Вукашинова црква,⁵⁰ на западном крају Брестовика и источној ивици сеоског гробља (координате: ф-

⁴⁴ Поповић Р., *Ibidem*, 76. Најчешће разлике су у дужини цитата из Јеванђеља и Псалама и у избору термина у реченицама које повезују главни ток догађаја, у оба текста идентичан.

⁴⁵ Тодоровић Д., *op. cit.*, 19-23; Поповић Сп. Ј., *op. cit.*, у првој књизи, 309-313; Епископ Николај, *Пролог*, Линц 2001, 28. Интересантно је да се ова, по дужини различита житија, међусобно разликују веома ретко, најчешће у детаљима. Једно од таквих, термилошких запажања је помињање мреже код Оца Јустина и Светог владике Николаја, за разлику од корпе код Дарка Тодоровића и сандука у оба превода Радомира Поповића.

⁴⁶ Једина уочена неподударност у различитим приступачним верзијама преписа житија из X-XI века односи се на равноправну употребу термина стадиј и миља, који никада нису означавали исту дужину: Влајинац М., *Речник наших старих мера у току векова I-IV*, Београд 1961-1974, свеска III (1968), 600-602, и IV (1974), 863-864. Што није остало без

последика, о којима ће у каснијем тексту бити речи.

⁴⁷ Валтровић М., Римска гробница у селу Брестовику, *Старинар* 1 (1906), Београд 1907, 128-138, и додатка, Васић М., 138-140.

⁴⁸ Мирковић М., *op. cit.*, 1979, 23.

⁴⁹ Стричевић Ђ., Брестовик, римска гробница, *Старинар* н. с. VII-VIII (1956-1957), Београд 1958, 411-413.

⁵⁰ *Археолошки споменици и налазишта у Србији, II Централна Србија*, Београд 1956, 41. Локалитет се води под тим именом, без коментара назива. Како приликом објављивања првих ископавања нема помена имена локалитета, учињена су, због овог рада, истраживања којима је утврђено следеће: назив налазишту је дало становништво Брестовика, после 1906. године, везујући га за тадашњег власника имања Вукашина Милосављевића, који је гробницу открио случајно, у пролеће 1895. године, у свом шљивику, при копању јама за нове саднице.



Сл. 2: Троуглом је назначено место налаза гробнице – на данашњем гробљу у Брестовику
 Fig. 2 Triangle marking location of the tomb – on present-day cemetery at Brestovik

44° 38' 30" и λ-20° 46' 30"), смештеног на једној од највиших кота (214 m) заравни над Дунавом, која носи назив Висока равн (сл. 2). Архитектонску целину чини

више простора, који се од главне одаје за сахрањивање надовезују у правцу истока (сл. 3). Прва просторија – гробница,⁵¹ сазидана је од камена, како извори кажу, али и од опеке,

⁵¹ На овом месту се употребљавају називи просторија онако како су коришћени након првих ископавања, крајем XIX века: Валтровић М., Васић М., *op. cit.*, 128

и даље. Паралелно са овим називима, коришћени су и они настали након ревизионих ископавања 1955. године: Стричевић Ђ., *op. cit.*, 411-413.

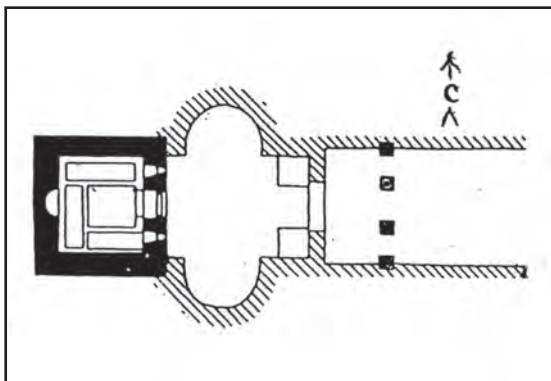

Сл. 3: Основа Мартиријума, према: Стричевић Ђ., *Старинар VII-VIII* (1957), 421

Fig. 3 Ground-plan of the *martirium*, after Dj. Stričević, *Starinar VII-VIII* (1957), 421

којом је изведен бачвасти свод над готово квадратном основом.⁵² Апсидална ниша на западном зиду и три саркофага такође су озидана опеком. У гробницу се улазило кроз портал из просторије на истоку, условно називане друга – средишна. Из те просторије се могло гледати у гробницу кроз два бочна отвора. Средишна просторија, са апсидама на северном и јужном зиду, сачињена је искључиво од опека и за њу је ревизионим ископавањима утврђено да не припада првој грађевинској фази, већ је касније приздана уз источни зид гробнице.⁵³ Истом времену, другој фази градње, приписује се и најисточнији део архитектонске целине, простор три – предворје. Њега су на два дела раздвајала четири стуба, од којих су сачуване камене базе, па је на западу добијен трем са три улаза. У гробницу се улазило из ходника усеченог у источну падину брда, подзиданог обланицама са мало опеке. Њен најзападнији део, сама гробница са три

гробна места, датован је већ након првих истраживања у III век.⁵⁴ У пропорцијама и начину градње најближа јој је нешто мања и млађа, нишка ранохришћанска гробница, која нема очувану меморију.⁵⁵ Источном делу брестовичке гробнице најсродније су хришћанске меморије из Улпијане и Виминацијума, од којих се за другу мисли да је била триконхална, а датована је новцем у средину IV века.⁵⁶

Унутрашњост свих просторија ове сложене архитектонске целине била је омаљтерисана и осликана на исти начин, судећи по подацима са првих ископавања. Тада су сликане површине свуда затечене, и најбоље су биле очуване (сл. 4) у унутрашњости гробнице. На светлом океру основе, индијским црвенилом је начињен главни „цртеж“. Њиме су, у три водоравна нивоа, развојени сокл, зидна платна, таваница и сви оквири геометријских поља (квдрата, правоугаоника, ромбова, кругова). Сликаство на соклу имитира раскош мермерне оплате. На северном и јужном зиду гробнице, у смењиваним, узаним и широким правоугаоним пољима, развојеним и тањим линијама зелене боје, ређају се у наизменичном следу зелене и црвене стабљике (маслине, ловора, врбе?), украшене машнама са медаљонима испуњеним птицама, међу којима су препознатљиве пловка и голуб (?). Ови зидови су од таванице извојени са две бордуре, од којих она горња личи на кровни венац. На мрежасто касетираном своду, средину сваког квадрата краси крстолики четворолатични

⁵² Унутрашње димензије гробнице: 2,6 m у правцу исток-запад и 3,175 m у правцу север-југ.

⁵³ Стричевић Ђ., *op. cit.*, 412.

⁵⁴ Валтровић М., Васић М., *op. cit.*, 140.

⁵⁵ Мирковић Л., *Старохришћанска гробница у Нишу, Старинар н. с. V-VI* (1954-1955), Београд 1956, 53-71.

⁵⁶ Stričević Ђ., *I monumenti dell'arte paleobizantina in rapporto con la tradizione antica ed all'arte medievale nelle regioni centrali dei Balcani, Зборник радова Византолошког института VIII-2*, Београд 1964, 407-408; Зотовић Љ., *Рано хришћанство у Виминацијуму кроз изворе и археолошке споменике, Viminacium 8-9*, Пожаревац 1994, 60-62.

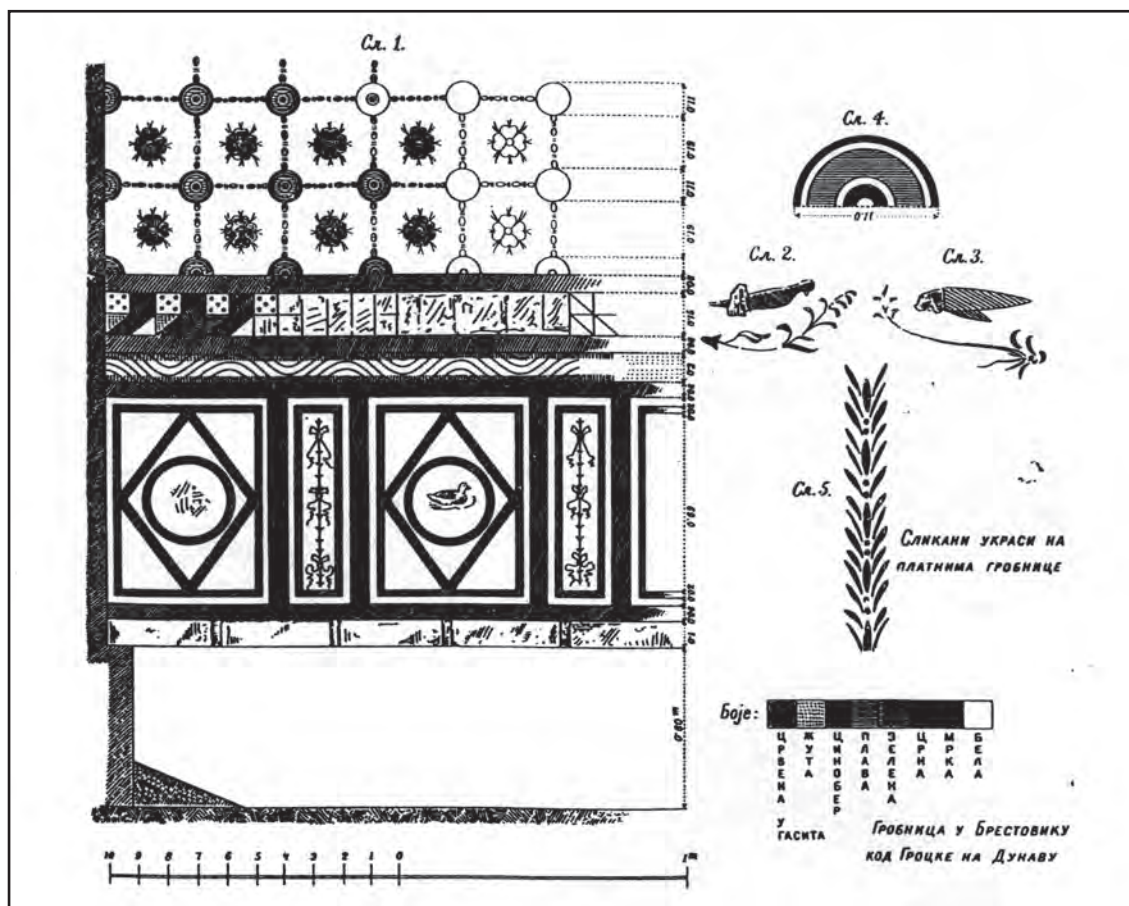

Сл. 4: Живопис, према: Валтровић М. – Васић М., Старинар (1906), ТаблаV
Fig. 4 Wall-paintings, after M. Valtrović –M. Vasić, *Starinar* (1906), Pl. V

цвет црвене боје, са зеленим прашницима, а чворове мреже чине концентрични кругови. Јасно издвојени нивои: смрти – сокл, земаљског живота – зидови и небеског свода – таваница, сликарски нису поновљени на источном зиду са улазом, као ни на западном зиду са апсидалном нишом.

Нажалост, горњи делови ових зидова, ликовно најречитијих за препознавање сахрањених личности и ближе тумачење њиховог верског опредељења, затечени су разрушени већ приликом проналаска гробнице (сл. 5). Дајући податке о западном зиду, Валтровић примећује: „На овом

платну као да је било и људских слика, састављених ваљда у какав prizor, судећи по остацима некадашњег живописа којег је имало у ниши и изнад ње. У самој ниши, која је била дуж ивице своје оперважена црвеном, а по површини свој обојена белом или благо жутом бојом, види се, поред других црвених и плавих комада, један црвени комад окићен низом белог бисера. Изгледа да су то делови каквог одећа. Извесно су пак то комади живописа изнад нише, где се са северне стране њене распознају летећи крајеви хаљина жуте и црвенкасте боје. Живопис је ту био на плавом пољу, осеченом

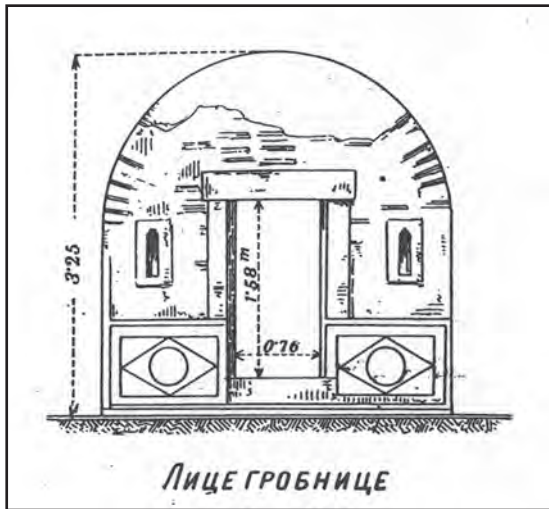

Сл. 5: Источни зид гробнице према: Валтровић М. – Васић М., *Старинар* (1906), Табла IV
Fig. 5 Eastern wall of the tomb, after M. Valtrović – M. Vasić, *Starinar* (1906), Pl. IV

одоздо правом линијом одмах изнад нише. Из некадашњег живописа, да је одржан, ваљда би сазнали податке о господару гробнице и времену кад је грађена. Али као да је баш њега требало да нестане.⁵⁷

Гробница у Брестовику је цела била исликана у једном даху. Данас, на основу открића других сликаних гробница у суседству Сингидунума, може се ближе одредити време настанка живописа. Врло близак начин сликања и колорит установљени су у једној од гробница Виминацијума, датованој у прву половину IV века.⁵⁸

Повезивањем сада приступачних података о гробном месту Светих Ермила и Стратоника, указује се класичан пут стра-

далника за Христа којим пролазе рано-хришћански мученици, од мартира до посредника између човека и Бога, односно до заштитника верујућих људи. Њихова света тела сахранили су хришћани насеља Ауреус Монс 315. године у свом гробљу, поред пута Сингидунум–Виминацијум, у постојећу гробницу из III века. Како се култ хришћанских мученика ширио из места у којем су биле положене мошти у деценијама након сахране, уз источну страну гробнице Светих саграђена је меморија, живописана у другој четвртини IV столећа. Остало је непознато да ли је она имала улогу и гробљанске базилике и да ли је у ту сврху над њом био изграђен храм. Међу загонеткама које треба решити остају и питања када су и где пренете мошти Светих Ермила и Стратоника и шта се са њима касније дешавало. Сигурно је једино то да је дивљачки продор Хуна, са разарањем пограничних градова Царства, 441. године, бришући све тековине античке цивилизације, оставио погубне последице на Хришћанство у Подунављу. Тек је повратак култа на своје извориште, као најстарије и најделикатније везе између човека и Бога, потврда обнове уништеног.

Од 26. јануара 1999. године, сингидунумски мартири Ермил и Стратоник заштитници су – слава Музеја града Београда.

⁵⁷ Валтровић М., Васић М., *op. cit.*, 134-135.

⁵⁸ Korać M., *Late Roman Tomb with Frescoes from*

Viminacium, Старинар н. с. XLII (1991), Београд 1993, 107-122.

SS HERMYLE AND STRATONICE THE SINGIDUNUM MARTYRS
PATRON SAINTS OF THE BELGRADE CITY MUSEUM
Milica Janković

The spread of Christianity in the Balkans began as early as the mid first century owing to St Paul the Apostle, also called the Apostle of the Heathen. There is reliable evidence for his two missionary journeys to the coastal towns of the Peninsula (in 50 and 53), crowned with the establishment of local churches. Russian legend mentions his Danubian mission in the Morava Valley. The Apostle of the Heathen himself, in his Epistle to the Romans (penned at Corinth in 54–55), gives inspiring hints for the study of the legend in the north of the Balkans.

The period of the establishment of the church in the towns in our part of the Danube Basin is still obscure. Research in the territory of Singidunum has identified the end of the third century as the time the town had already had the organized Church and the first half of the fourth century as the time it was an episcopal see. This claim is based on an agreement between diverse sources, the most significant of which, from the first decades of the fourth century, refer to the deacons of Singidunum who fell victims to Diocletian's and Licinius' persecutions of Christians (303–304 and 314–324 respectively).

In the Episcopate of Belgrade and the Serbian Orthodox Church has until this day been preserved the cult and liturgical commemoration of two Singidunum martyrs who suffered death for Christ in 315. At the outset of Licinius' persecutions Hermyle was a deacon at Singidunum and Stratonice a prison guard. The lives of the two martyrs were penned in the fourth century at the latest and the earliest surviving copies were made in Greek in the tenth–eleventh centuries. They are included in menologs made for Byzantine emperors and occur in exhaustive

or abridged versions. From a lengthier version in the Menologion of Michael IV the Paphlagonian (1034–1041) follows that the Christians were interrogated and sentenced by Licinius himself.

When first detained, Hermyle refused to offer a sacrifice to the idols and was held for three days. But as he repeatedly refused to renounce Christ, he was imprisoned again and put to severe physical tortures. Then an angel and the Lord Himself came to him and encouraged him to persist to the bitter end. In his days of hardships, a prison guard, the soldier Stratonice, came forward as a Christian and a friend. Thereupon Stratonice was also put to torture for his devotion to Hermyle and Christ. Aware that he was faced with unswerving Christians, Licinius ordered that both be sentenced to death by being thrown into the Danube. Their vita tells us that their bodies, washed out 18 stadia (i.e. miles) downstream from Singidunum three days later, were buried by devout people in a stone-built place.

A Late Roman tomb at Brestovik from the end of the third century, with a martirium added and frescoed in the first half of the fourth century, is likely, as suggested by most indications, to be the place of SS Hermyle and Stratonice's burial. Their bodies were buried by the Christians of Aureus Mons in an already existing tomb on the local cemetery. The spread of their cult from the place where their relics were deposited led in the decades following the burial to the building and frescoing of a memoria next to the eastern side of the tomb. Unfortunately, the most revealing parts of its wall-paintings had already been gone by the time of its discovery in the nineteenth century.

The Orthodox Churches commemorate the Singidunum martyrs SS Hermyle and Stratonice on January 13 (Old Style). Since that date (January 26) 1999, SS Hermyle and Stratonice have been patrons of the Belgrade City Museum, intermediaries between heritage keepers and the Unattainable.